

【38*38*28mm seriesC / seriesD】

一般仕様

ベアリングタイプ	2Ball	-
回転数偏差	±10%	-
フレームタイプ	リブ	-
フレーム材質	樹脂(UL 94V-0)	
羽材質	樹脂(UL 94V-0)	
期待寿命(L10残存率90%)	4万時間以上 / 60度	
保護機能	拘束時過電流保護 逆接続時保護	

オプション機能

回転数制御	PWM制御 外部DC電圧制御
センサー出力	パルスセンサー ロックセンサー

信頼性

動作温度範囲	-10°C~70°C(5%~90% RH)		
保存温度範囲	-40°C~70°C(5%~95% RH)		
ESD ①	ClassIII		
絶縁階級 ②	ClassA		
安全規格	UL	TUV	CE

①-Reference Standard: IEC61000-4-2

②-Reference Standard: UL1446

AIR FLOW/STATIC-PRESSURE

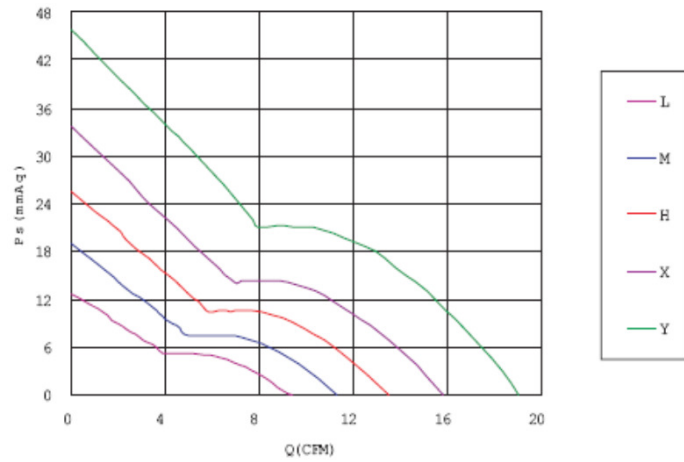

OUTLINE(mm)

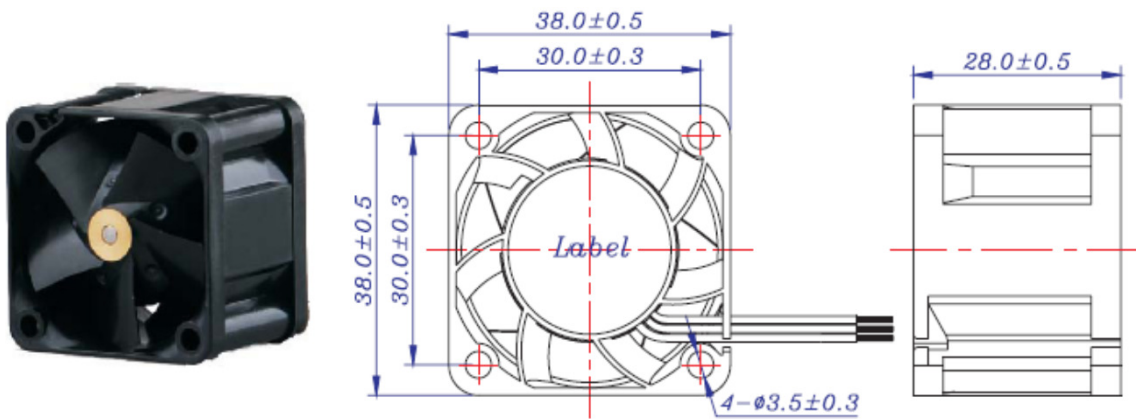

Item No.	Operating Voltage	Maximum Air Flow		Maximum Air Pressure			Speed (rpm)	Rated Current (A)	Actual Current (A)	Input Power (W)	Actual Power (W)	Noise (dB(A))	Weight (g)
	(V)	(CMM)	(CFM)	(Pa)	(mmAq)	(inchAq)							
MGA3812XB-O28	12	0.449	15.84	329.62	33.60	1.323	15,000	0.50	0.26	6.00	3.12	48.6	43
MGT3812XB-O28	12	0.449	15.84	329.62	33.60	1.323	15,000	0.50	0.26	6.00	3.12	48.6	43
MGT3812XB-R28	12	0.449	15.84	329.62	33.60	1.323	15,000	0.50	0.26	6.00	3.12	48.6	43
MGT3812XB-W28	12	0.449	15.84	329.62	33.60	1.323	15,000	0.50	0.26	6.00	3.12	48.6	43
MGA3812YB-O28	12	0.540	19.07	448.32	45.70	1.799	18,000	0.60	0.32	7.20	3.84	53.0	43
MGT3812YB-O28	12	0.540	19.07	448.32	45.70	1.799	18,000	0.60	0.32	7.20	3.84	53.0	43
MGT3812YB-R28	12	0.540	19.07	448.32	45.70	1.799	18,000	0.60	0.32	7.20	3.84	53.0	43
MGT3812YB-W28	12	0.540	19.07	448.32	45.70	1.799	18,000	0.60	0.32	7.20	3.84	53.0	43
MGA3812ZB-O28	12	0.666	23.50	658.25	67.10	2.642	23,000	1.00	0.62	12.00	7.44	58.3	43
MGT3812ZB-O28	12	0.666	23.50	658.25	67.10	2.642	23,000	1.00	0.62	12.00	7.44	58.3	43
MGT3812ZB-R28	12	0.666	23.50	658.25	67.10	2.642	23,000	1.00	0.62	12.00	7.44	58.3	43
MGT3812ZB-W28	12	0.666	23.50	658.25	67.10	2.642	23,000	1.00	0.62	12.00	7.44	58.3	43
MGA3812UB-O28	12	0.756	26.68	778.91	79.40	3.126	23,000	1.30	1.00	15.60	12.00	65.5	45
MGT3812UB-O28	12	0.756	26.68	778.91	79.40	3.126	23,000	1.30	1.00	15.60	12.00	65.5	45
MGT3812UB-R28	12	0.756	26.68	778.91	79.40	3.126	23,000	1.30	1.00	15.60	12.00	65.5	45
MGT3812UB-W28	12	0.756	26.68	778.91	79.40	3.126	23,000	1.30	1.00	15.60	12.00	65.5	45

備考：回転ランクZにつきましては、別途問い合わせをお願い致します。
 回転ランクU品についてのみseriesDとなります。別途問い合わせをお願い致します。